

DANSK VEJLEDNING

ADVARSLER

INDIKATIONER: TIL IKKE-KIRURGISK ELLER POST-OPERATIV STØTTE OG IMMOBILISERING AF DEN SKADEDE SKULDER, NÅR FORSKELLIGE GRADER AF INDADVENDT ROTATION, UDADVENDT ROTATION OG ABDUKTION ER PÅKRÆVET.

ADVARSEL: KUN TIL BRUG PÅ EN ENKELT PATIENT.

FORSIGTIG: ANORDNINGEN ER IKKE BEREGET TIL GENANVENDELSE AF EN ANDEN PATIENT ELLER LÆNGEREVARENDE BRUG, DER OVERSTIGER 180 DAGE.

FORSIGTIG: AKTIVITETSÆNDRING OG KORREKT REHABILITERING ER EN VIGTIG DEL AF ET SIKKERT BEHANDLINGSPROGRAM. HVIS DER OPSTÅR YDERLIGERE SMERTER ELLER ANDRE SYMPTOMER UNDER BRUG AF DENNE ANORDNING, SKAL DU AFBRYDE BRUGEN OG SØGE LÆGE.

FORSIGTIG: DETTE PRODUKT VIL IKKE FORHINDRE ELLER REDUCERE ALLE TÆNKELIGE SKADER.

FORSIGTIG: LÆS TILPASNINGSVejledningen og alle advarsler grundigt igennem før ibrugtagning. For at sikre ortosens optimale ydeevne skal alle anvisninger følges nøje. Ukorrekt positionering af ortosen og fastgørelse af hver rem vil kompromittere produktets ydeevne og komfort.

FORSIGTIG: DENNE ANORDNING ER UDVIKLET TIL DE INDIKATIONER, DER ER ANGIVET OVENFOR, OG KAN BLIVE BESKADIGET AF USÆDVANLIGE AKTIVITETER SOM F.EKS. SPORT, FALD ELLER ANDRE ULYKKER, ELLER HVIS HÆNGSLERNE UDSÆTTES FOR SNAVS ELLER VÆSKER. FOR AT UNDGÅ RISIKOEN FOR UHELD OG MULIG PERSONSKADE PÅ PATIENTEN SKAL BRUGEN AFBRYDES, HVIS EN SÅDAN HÆNDELSE HAR FUNDET STED.

FORSIGTIG: EFTERLAD IKKE DENNE ANORDNING I EN BIL PÅ EN VARM DAG ELLER PÅ ET ANDET STED, HVOR TEMPERATUREN KAN OVERSTIGE 65 °C (150 °F) I LÆNGERE TID.

Hvis der er indtruffet alvorlige hændelser i forbindelse med anordningen, skal dette rapporteres til Breg og den kompetente myndighed i den region, hvor brugeren og/eller patienten er bosiddende.

DANSK

(Højre skulder vist)

SÅDAN FJERNES ARC 2.0

A. Løsn spændet på skulderremmen, og lad det glide af bagsiden af skulderen. Hvis underarmsremmen benyttes, skal spændet på underarmsremmen løsnes, hvilket efterlader det fastgjort til den indvendige ring på nakkepudden.

B. Løsn spændet på abduktionsbuens torsorem, og lad det falde ned bag ryggen. Efterlad abduktionsbuen fastgjort til armslyngen.

C. Fjern slyngen og abduktionsbuen som én enhed fra den påvirkede arm. Efterlad slyngen og abduktionsbuen fastgjort til hinanden med henblik på senere genpåføring.

SÅDAN PÅFØRES ARC 2.0 IGEN

D. Før den berørte arm ind i armslyngen. Armslyngen og abduktionsbuen skal stadig være fastgjort til hinanden.

E. Ræk ud bag ryggen med den raske arm, træk abduktionsbuens torsorem rundt til forsiden, og fastgør spændet på forsiden.

F. Ræk ud bag ryggen med den raske arm, træk skulderremmen rundt til forsiden, og indsæt spændet i håndledsstøtteremmen på armslyngen.

SÅDAN PÅFØRES ARC 2.0 IGEN MED UNDERARMSREMME FASTGJORT

G. Før den raske arm gennem skulderremmen og den resterende rem. Indsæt det resterende spænde for at fastgøre det.

A

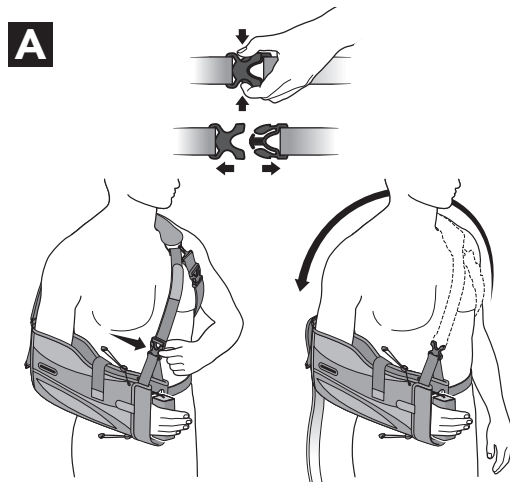

B

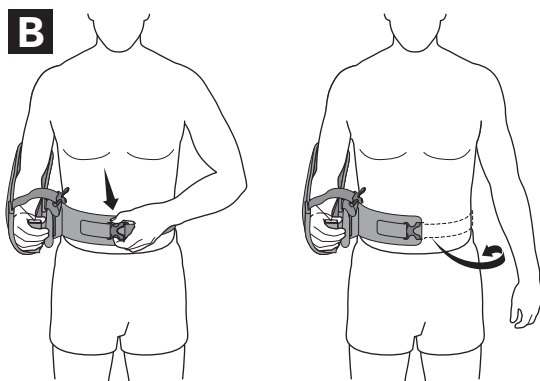

C

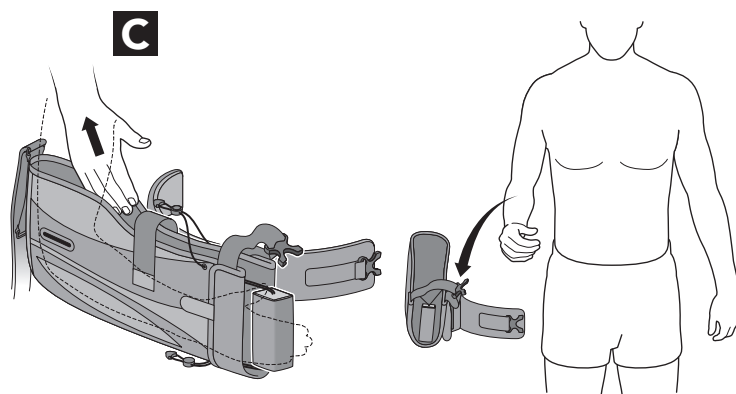

D

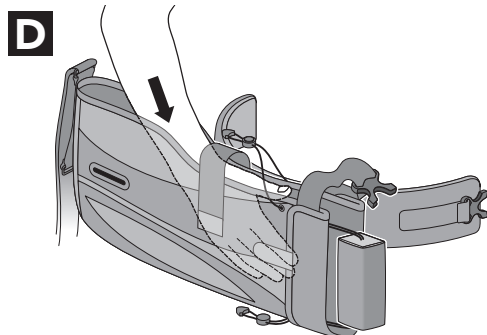

E

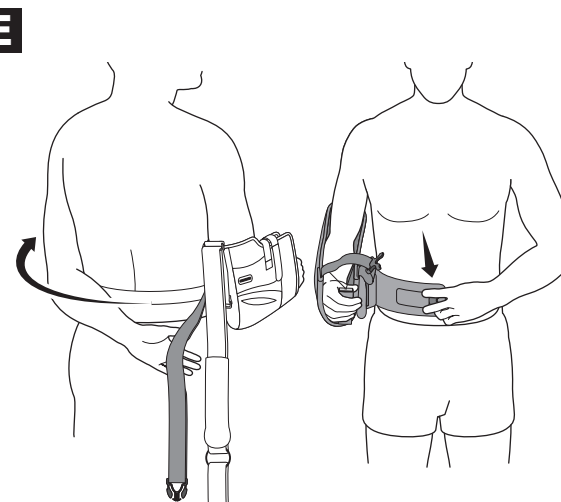

F

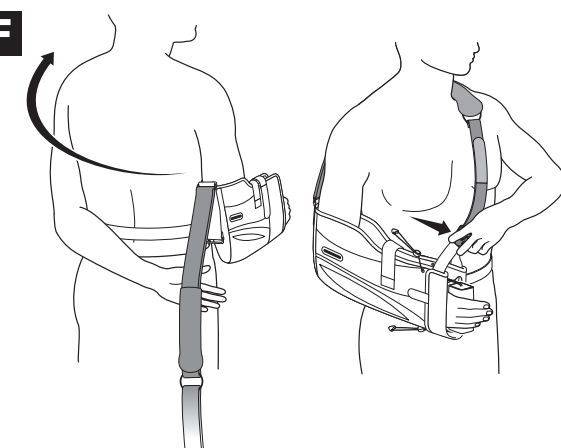

G

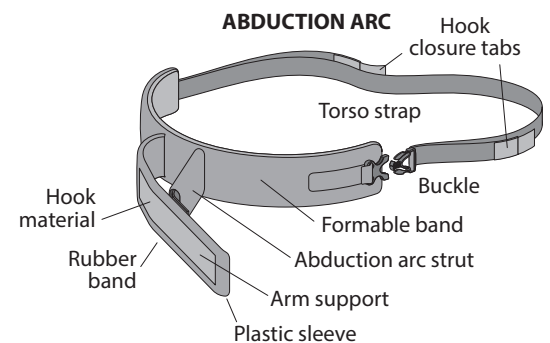
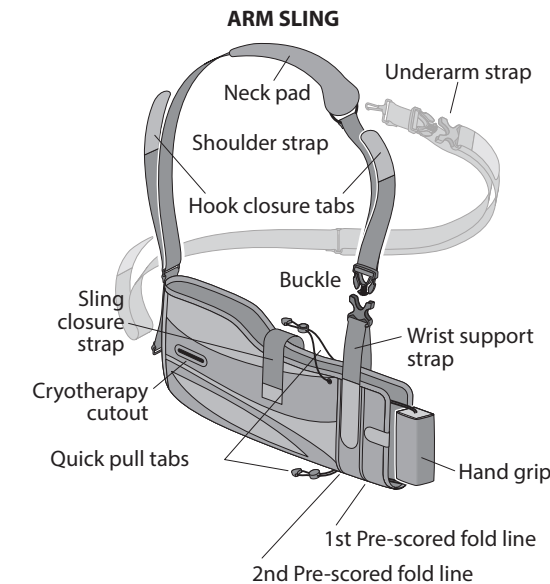
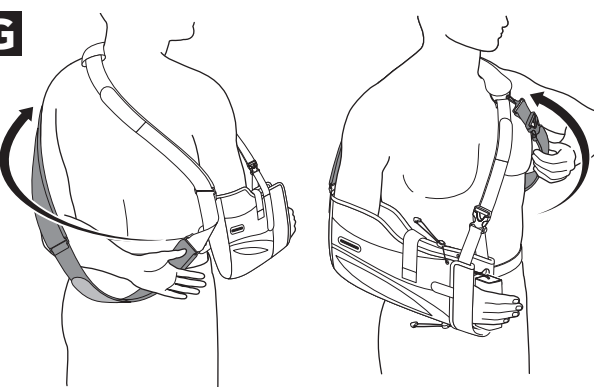

ARC® 2.0

FITTING INSTRUCTIONS

DANISH

FINNISH

NORWEGIAN

ROMANIAN

POLISH

BREG

Breg, Inc.
2382 Faraday Avenue, Suite 300
Carlsbad, CA 92008 USA
P: 800-321-0607
F: 800-329-2734

www.breg.com

©2023 Breg, Inc. All rights reserved.
Arc is a registered trademark of Breg.

AW-1.04014 Rev B 12/23

MD

CE

EC REP

E/U authorized representative
MDSS GmbH
Schiffgraben 41
D-30175 Hannover
Germany

